



## NOTIFICA

### circa lo stato del manufatto di protezione (MP)

Detentore impianto: \_\_\_\_\_  
 Comune: \_\_\_\_\_ Impianto no.: \_\_\_\_\_  
 Data del controllo: \_\_\_\_\_ Responsabile: \_\_\_\_\_  
 Impresa specializzata: \_\_\_\_\_

#### Esito del controllo visuale dopo la pulitura

- |   |   |
|---|---|
| <input type="checkbox"/> Intonaco screpolato<br><input type="checkbox"/> Cemento screpolato/forato<br><input type="checkbox"/> Rivestimento difettoso<br><input type="checkbox"/> Acqua nel MP<br><input type="checkbox"/> Formazione condensazione acqua<br><input type="checkbox"/> Apertura nel MP, altezza _____ cm*<br><input type="checkbox"/> Foro per tubazioni nel MP, altezza _____ cm*<br><input type="checkbox"/> _____ | <input type="checkbox"/> Scala nel MP: <input type="checkbox"/> manca <input type="checkbox"/> esistente<br><input type="checkbox"/> Aerazione locale: <input type="checkbox"/> manca <input type="checkbox"/> esistente <input type="checkbox"/> insufficiente<br><input type="checkbox"/> Supporti serbatoio in acciaio<br><input type="checkbox"/> Supporti serbatoio in cemento o mattoni<br><input type="checkbox"/> Supporti serbatoio, traverse in cemento<br><input type="checkbox"/> Accesso al passo d'uomo difficile<br><input type="checkbox"/> _____<br><input type="checkbox"/> _____ |
|---|---|

#### Costruzione MP:

- |                                  |   |
|----------------------------------|---|
| <input type="checkbox"/> Mattoni | <input type="checkbox"/> Cemento          |
| <input type="checkbox"/> Acciaio | <input type="checkbox"/> Materia plastica |

#### Rivestimento MP

- |  |                                       |
|--|---------------------------------------|
| <input type="checkbox"/> Nessun                | <input type="checkbox"/> Ricoprimento |
| <input type="checkbox"/> Intonaco              | <input type="checkbox"/> Laminati     |
| <input type="checkbox"/> Verniciatura (PDL 68) | <input type="checkbox"/> Fogli        |

#### Volume di ritenuta MP

- 100 %  
 25 %  
 Orlo bacinella 10 cm

#### Accesso

- Accesso soffitto all'aperto  
 stagno  non stagno  
 Dimensioni \_\_\_\_\_ cm

Diversi serbatoi nel MP, impianti no.: \_\_\_\_\_ / \_\_\_\_\_ / \_\_\_\_\_  
 \_\_\_\_\_ / \_\_\_\_\_ / \_\_\_\_\_

#### Eliminazione difetti

##### a) Piccoli difetti (riparazioni) / Genere d'escuzione

- Ricoprimento  
 Laminati  
 Fogli  
 \_\_\_\_\_  
 Prodotto: \_\_\_\_\_  
 Attestato d'esame no.: \_\_\_\_\_  
 Lavori eseguiti il: \_\_\_\_\_  
 Lavori saranno eseguiti entro: \_\_\_\_\_

**b) Grandi difetti (risanamento globale)**

- Proibito nuovo riempimento da parte del fornitore
- Manufatto di protezione in cattivo stato
- Risanamento globale necessario
- Domanda per aggiornamento sarà inoltrata immediatamente all'UNA tramite il comune

**c) Prova di tenuta stagna del MP**

- Tenuta stagna visivamente non verificabile
- Detentore richiede una prova di tenuta stagna

Prego segnare nel disegno sottostante ulteriori indicazioni, cioè le distanze laterali del serbatoio, la posizione dei difetti e dei fori per le tubazioni, lo spessore e l'altezza della bacinella di ritenzione, la posizione del coperchio per il passo d'uomo, le dimensioni dell'areazione del locale serbatoio.

**Osservazioni**

Firma detentore: \_\_\_\_\_

Firma responsabile: \_\_\_\_\_

Luogo e data: \_\_\_\_\_

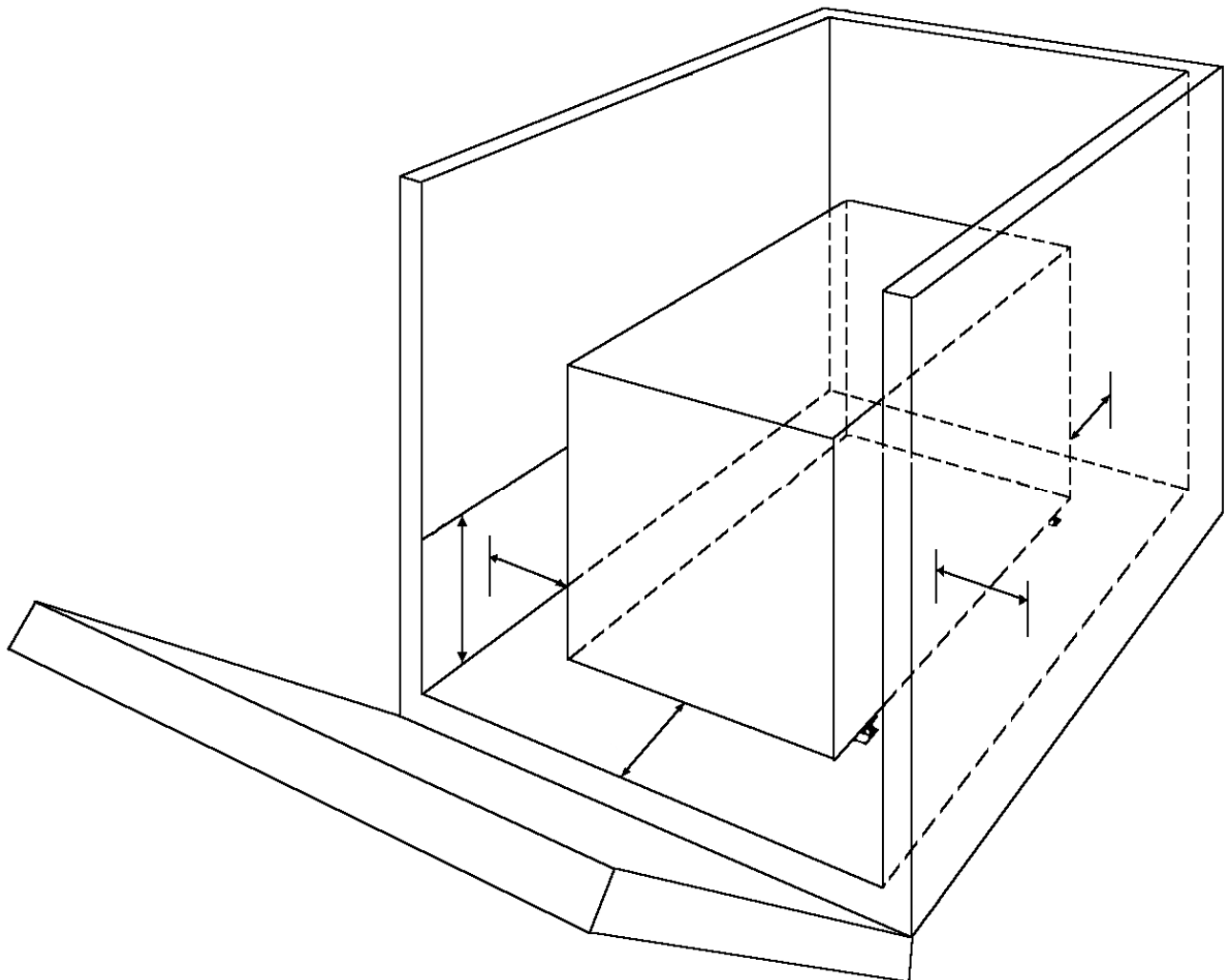

Prego indicare tutte le misure in **cm**