

Schizzi

Ad punto 2: EDIFICI

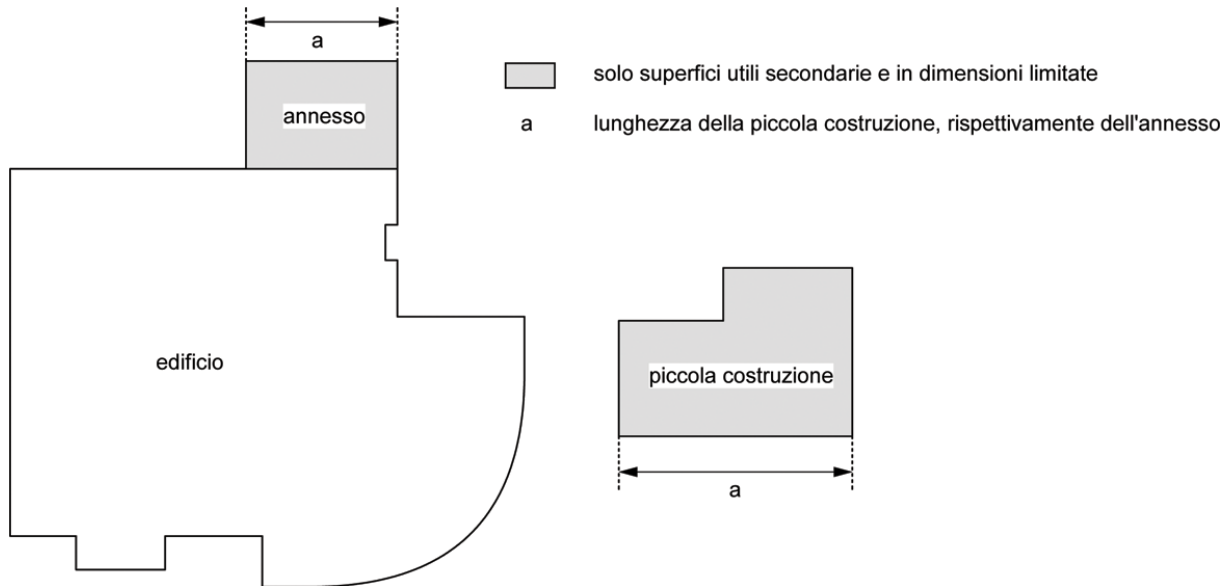


Fig. 2.1 – 2.3 Edifici, piccole costruzioni e annessi

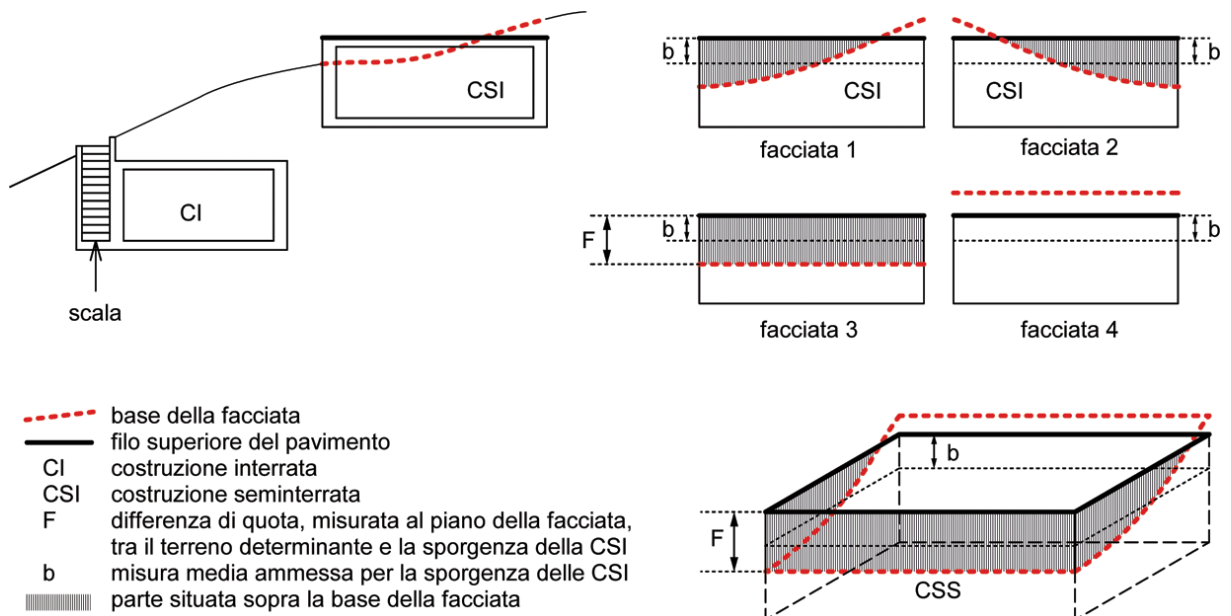
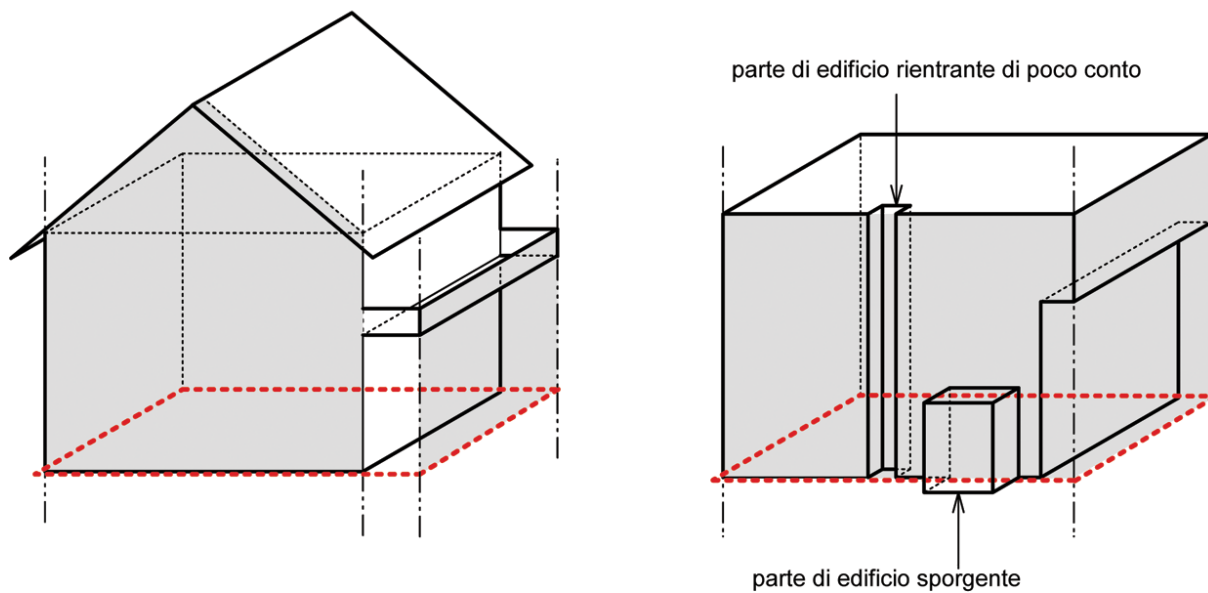


Fig. 2.4 e 2.5 Costruzioni interrante, costruzioni seminterrate

Ad punto 3: PARTI DI EDIFICIO

terreno piano (base della facciata = proiezione della base della facciata)



terreno in pendenza (base della facciata \neq proiezione della base della facciata)

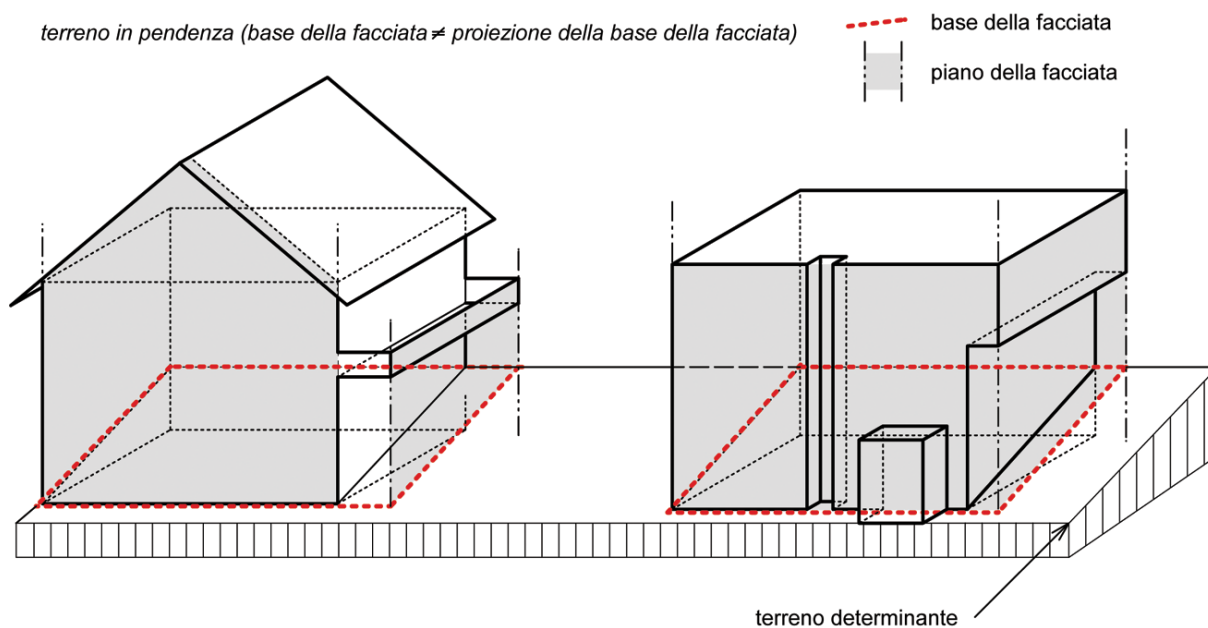


Fig. 3.1 – 3.3 Piano della facciata e base delle facciate

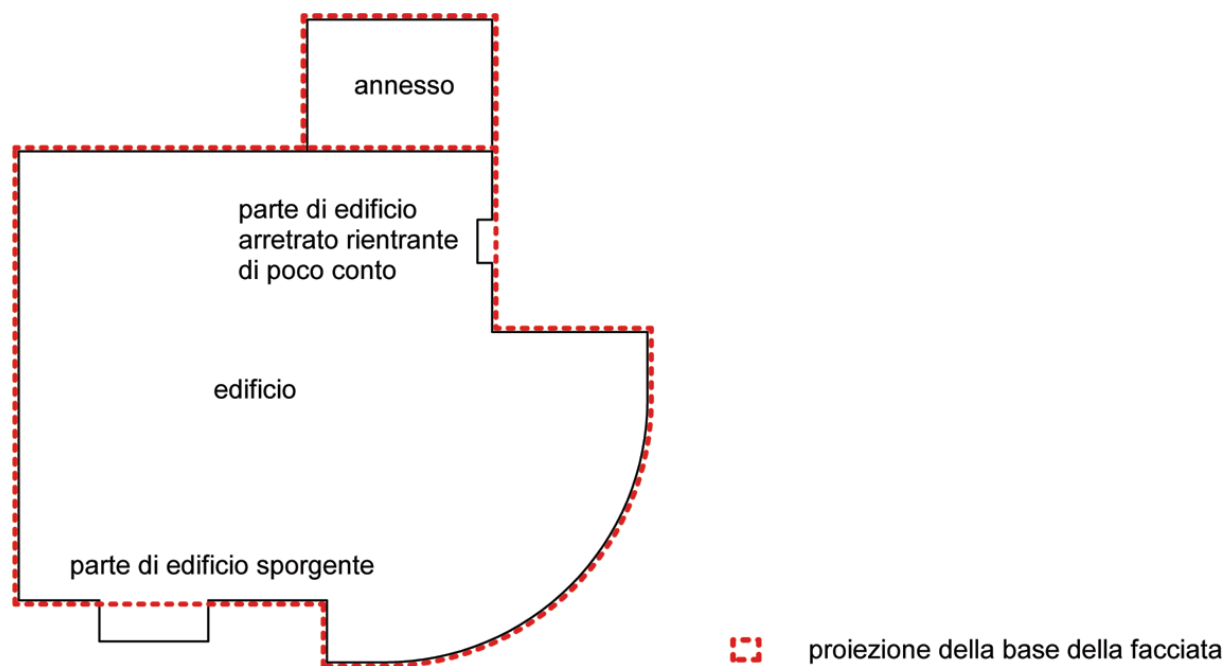


Fig. 3.3 *Proiezione della base delle facciate*

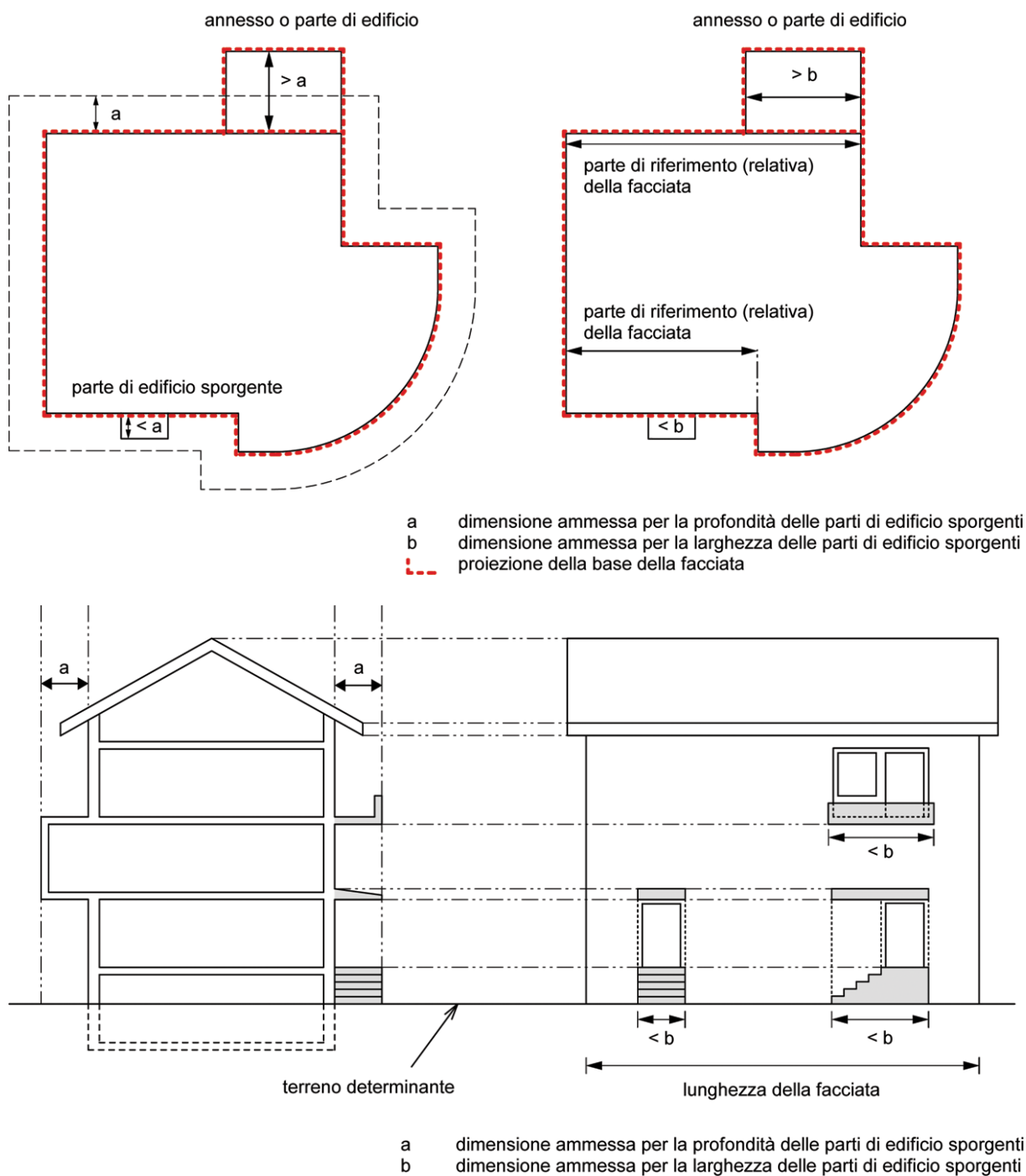


Fig. 3.4 Parti di edificio sporgenti (in sezione e in vista laterale)

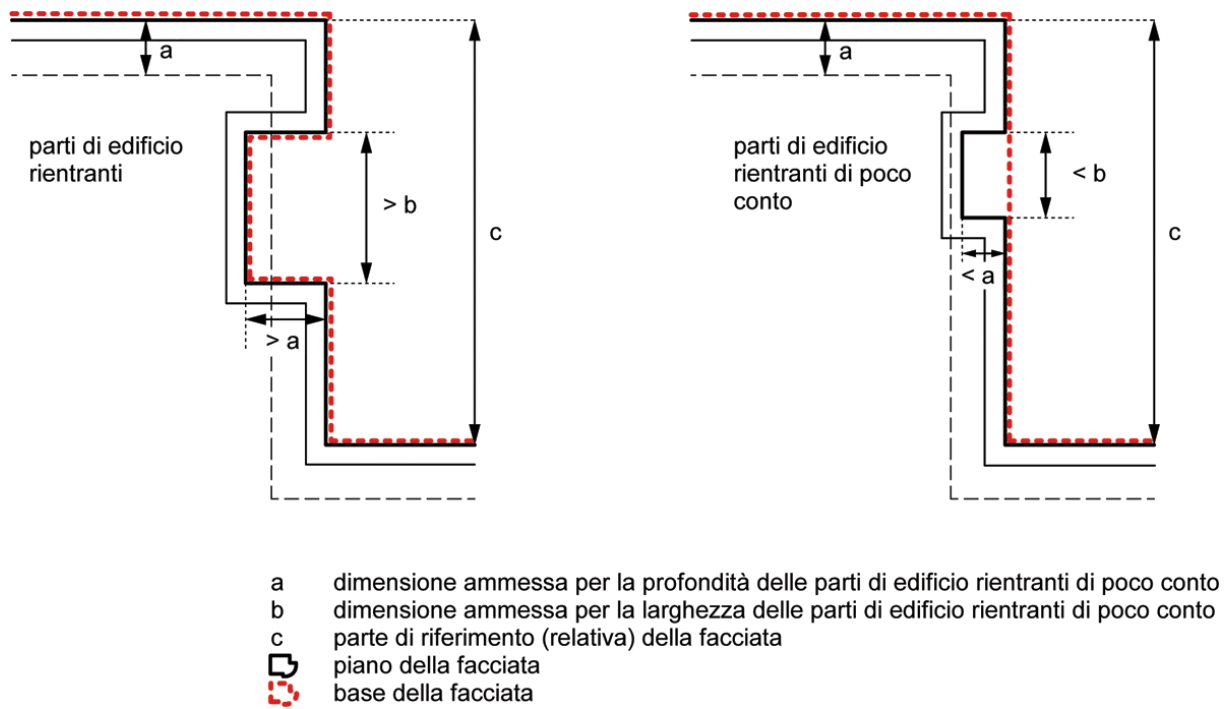


Figura 3.5 Parti di edificio rientranti e parti di edificio rientranti di poco conto

Ad punto 4: DIMENSIONI DELL'EDIFICIO

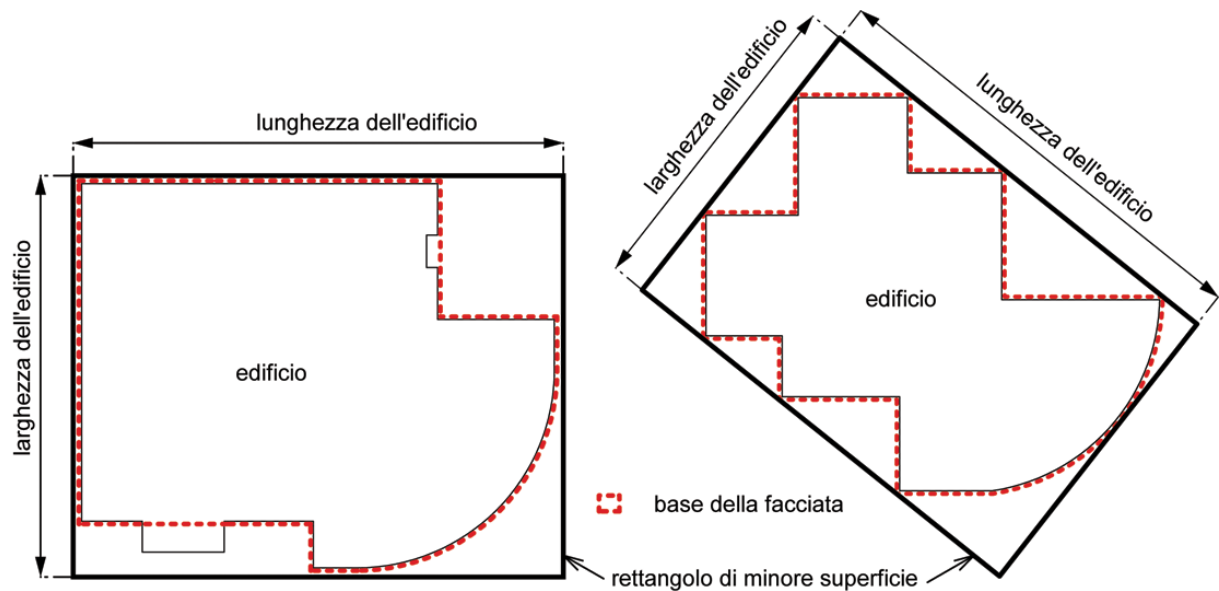
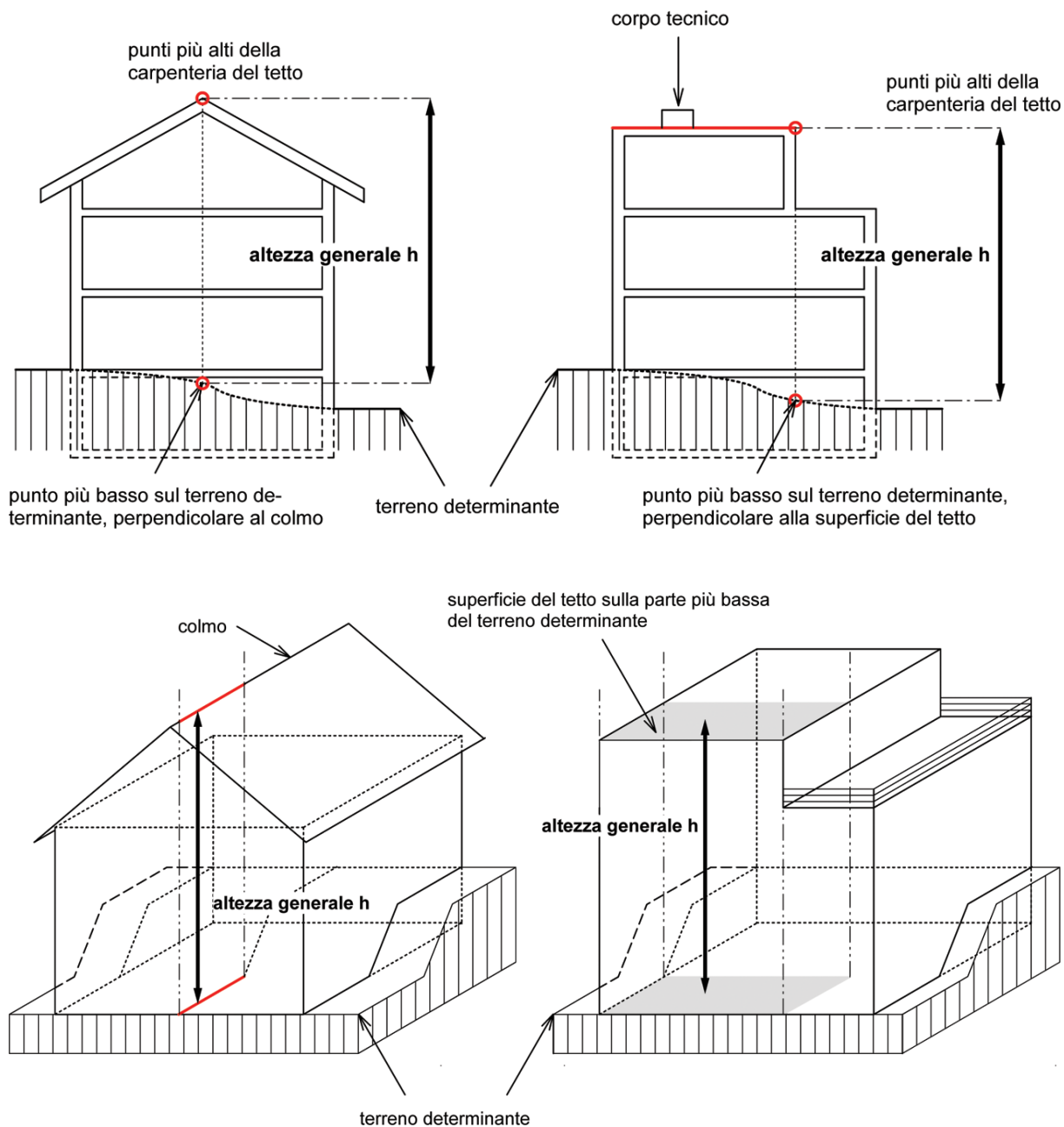


Fig. 4.1 e 4.2 Lunghezza dell'edificio, larghezza dell'edificio

Ad punto 5: ALTEZZE**Figura 5.1 Altezza complessiva**

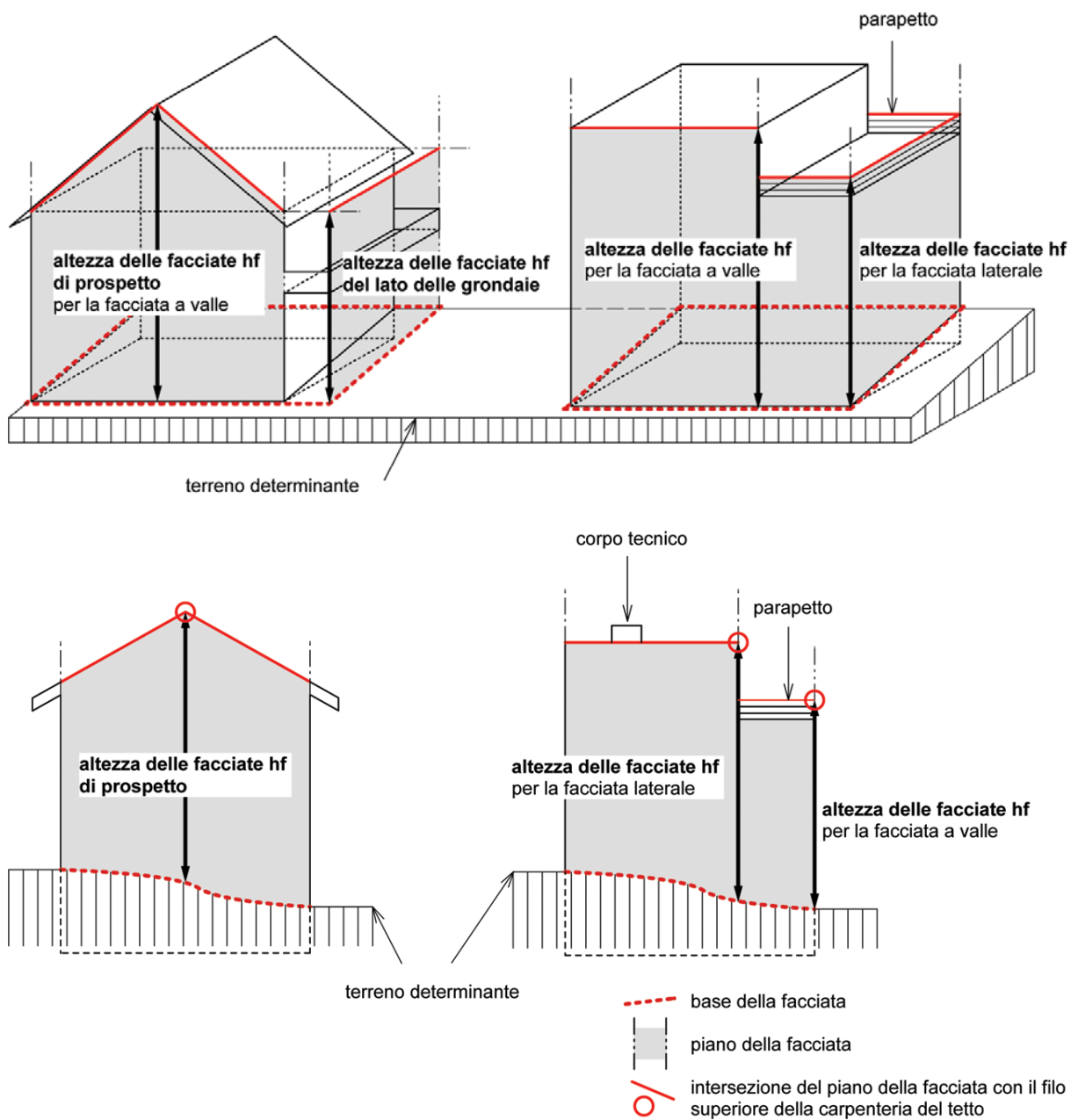


Figura 5.2 Altezza delle facciate

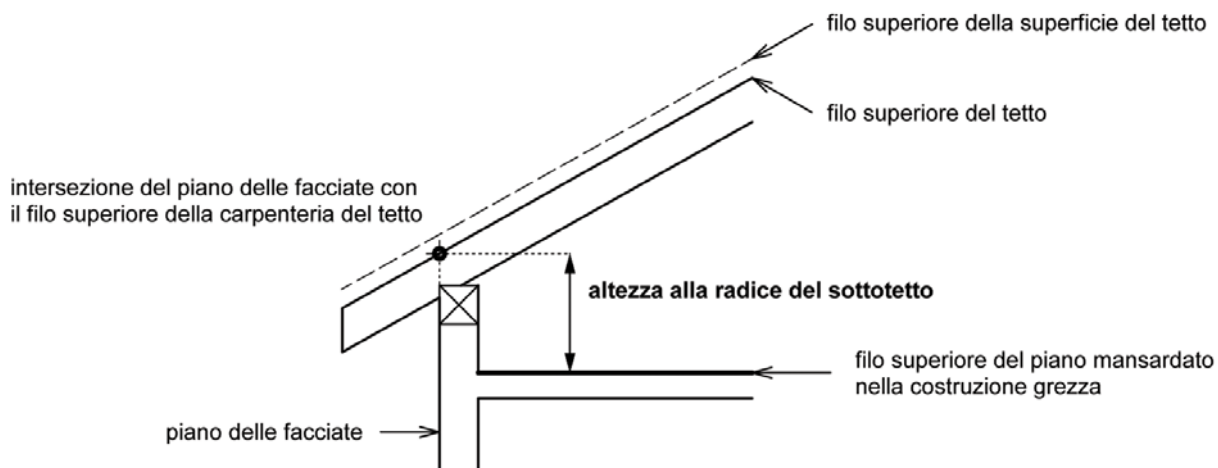


Figura 5.3 Altezza alla radice del sottotetto

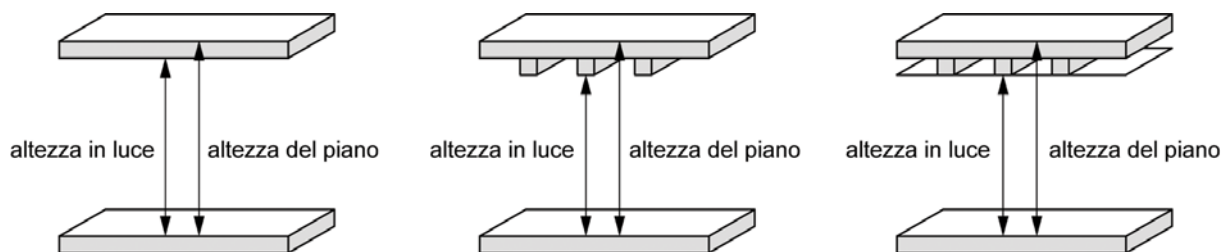


Figura 5.4 Altezza in luce

Ad punto 6: PIANI

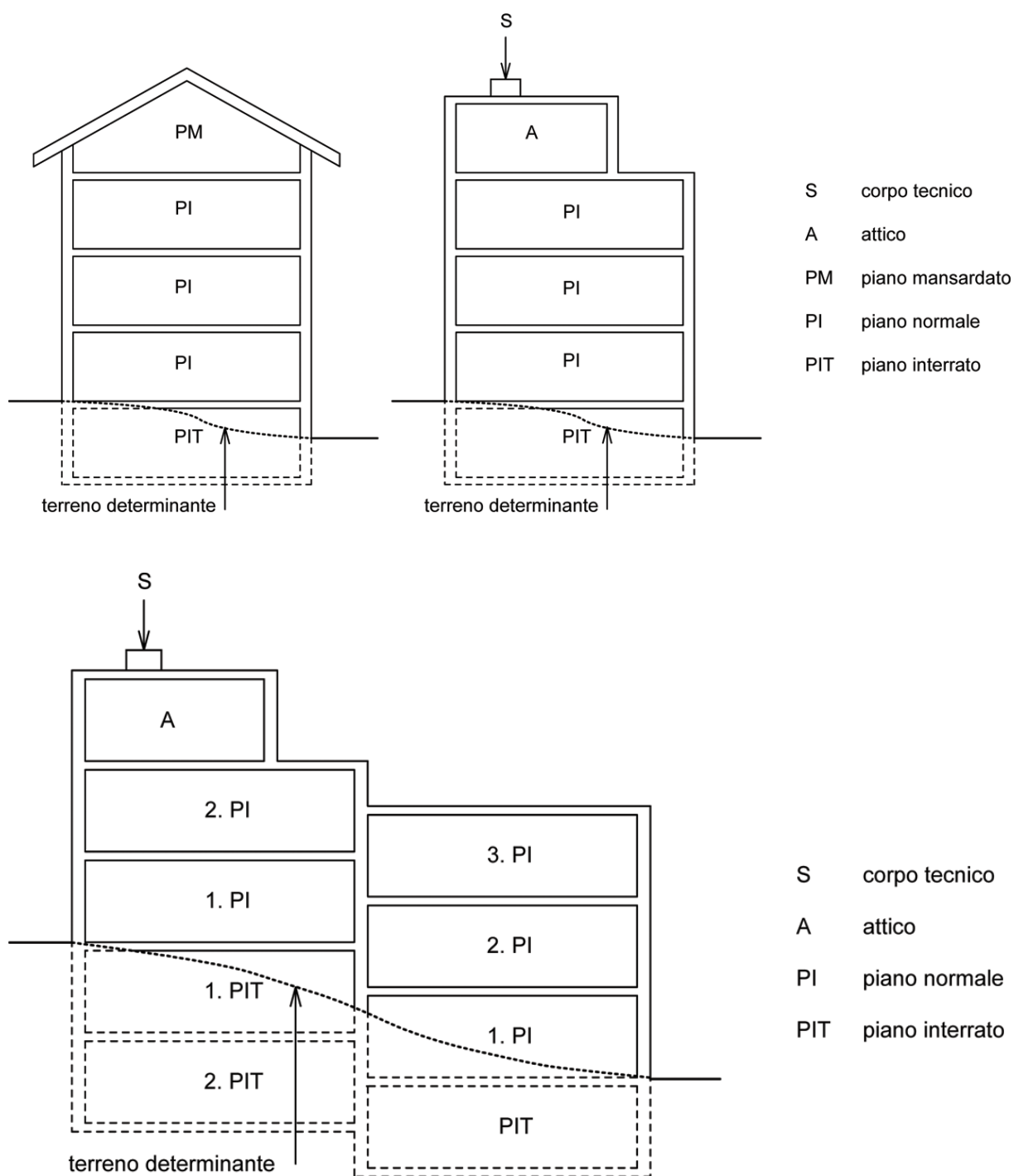


Fig. 6.1 Piani e numero di piani

- - - - - base della facciata
- a dimensione ammessa per le parti di edificio sporgenti
- b dimensione media ammessa per la sporgenza del piano interrato
- c dimensione ammessa per i piani interrati
- parte del piano sopra la base delle facciate
- PIT piano interrato
- CI costruzione interrata

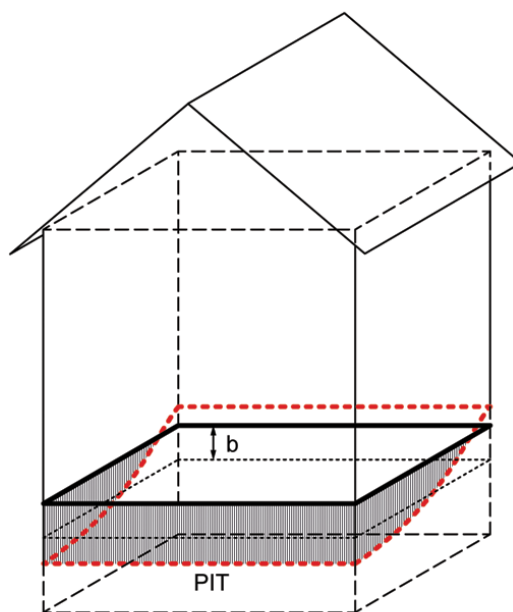
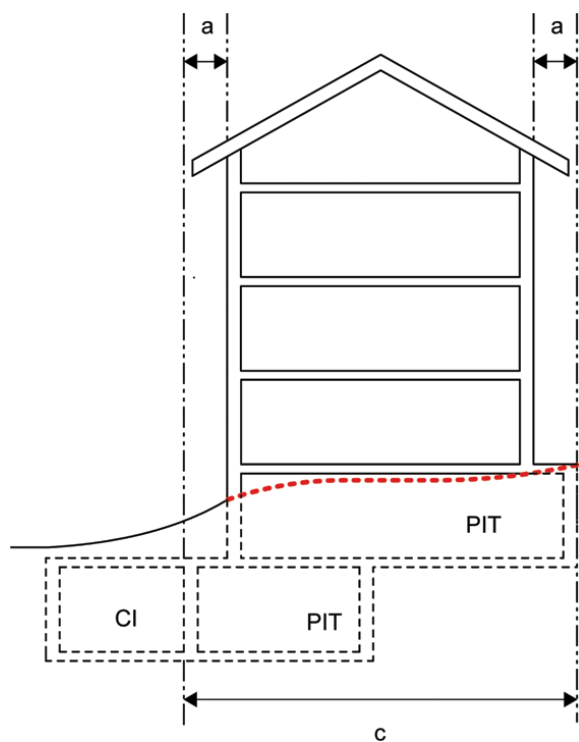
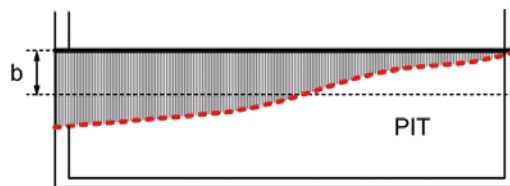
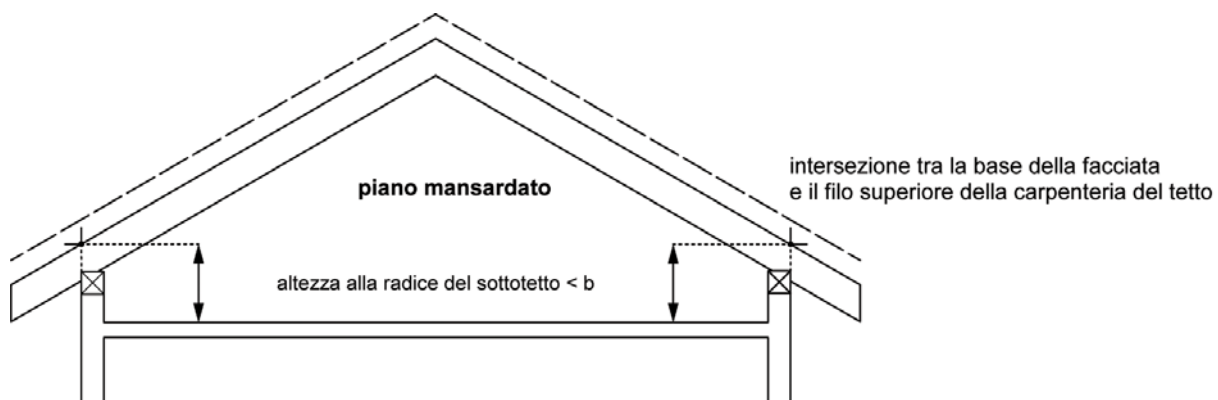
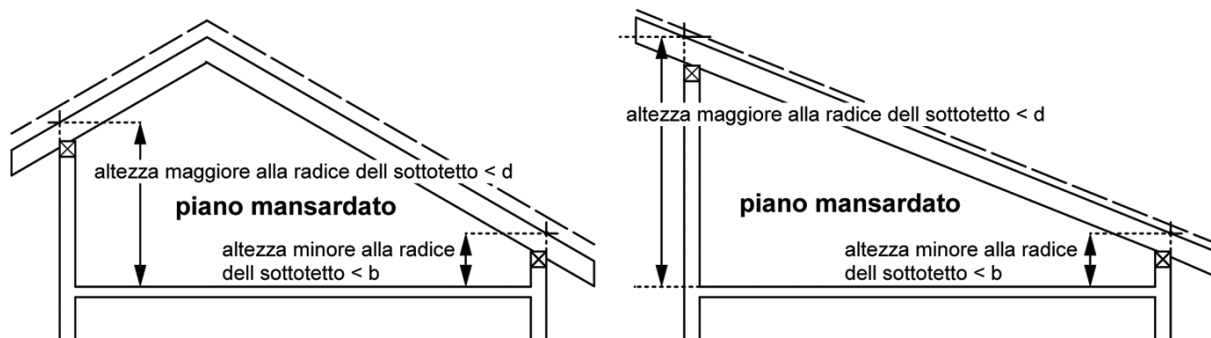


Fig. 6.2 Piani interrati

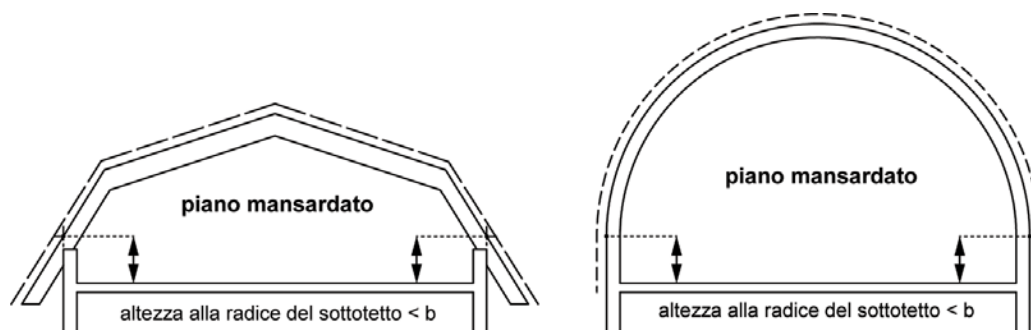


b dimensione ammessa per l'altezza alla radice del sottotetto per il piano mansardato



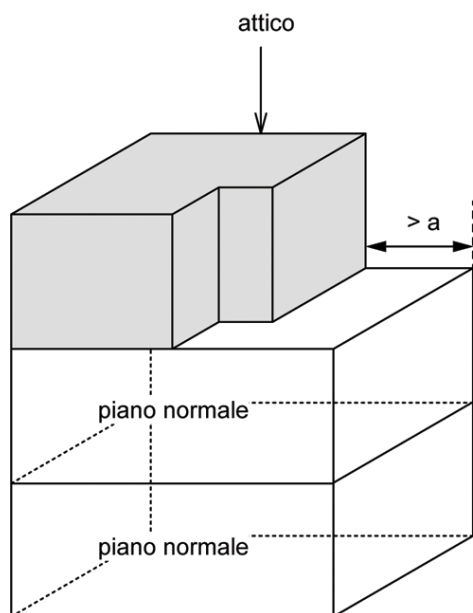
b dimensione ammessa per l'altezza minore alla radice dell sottotetto

d dimensione ammessa per l'altezza maggiore alla radice dell sottotetto



b dimensione ammessa per l'altezza alla radice del sottotetto per il piano mansardato

Fig. 6.3 Piani mansardati



a misura minima dell'arretramento dell'attico rispetto alla facciata del piano normale sottostante

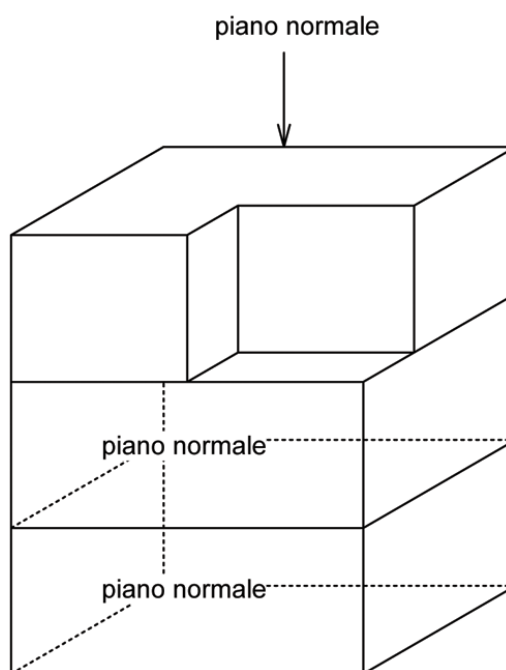
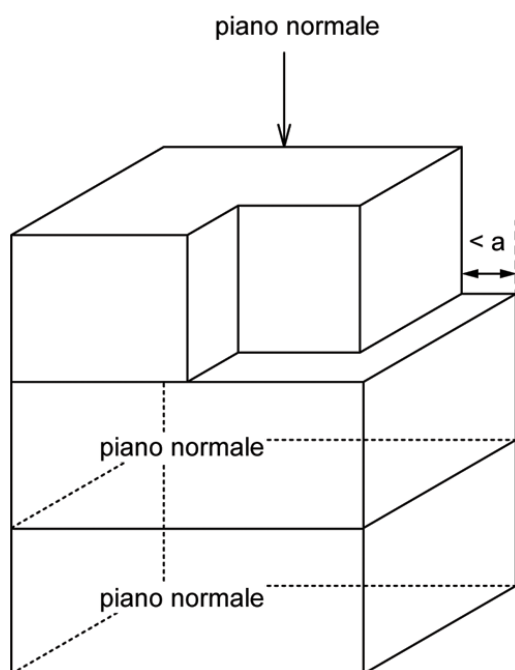


Figura 6.4 Piano arretrato (attico)

Ad punto 7: DISTANZE

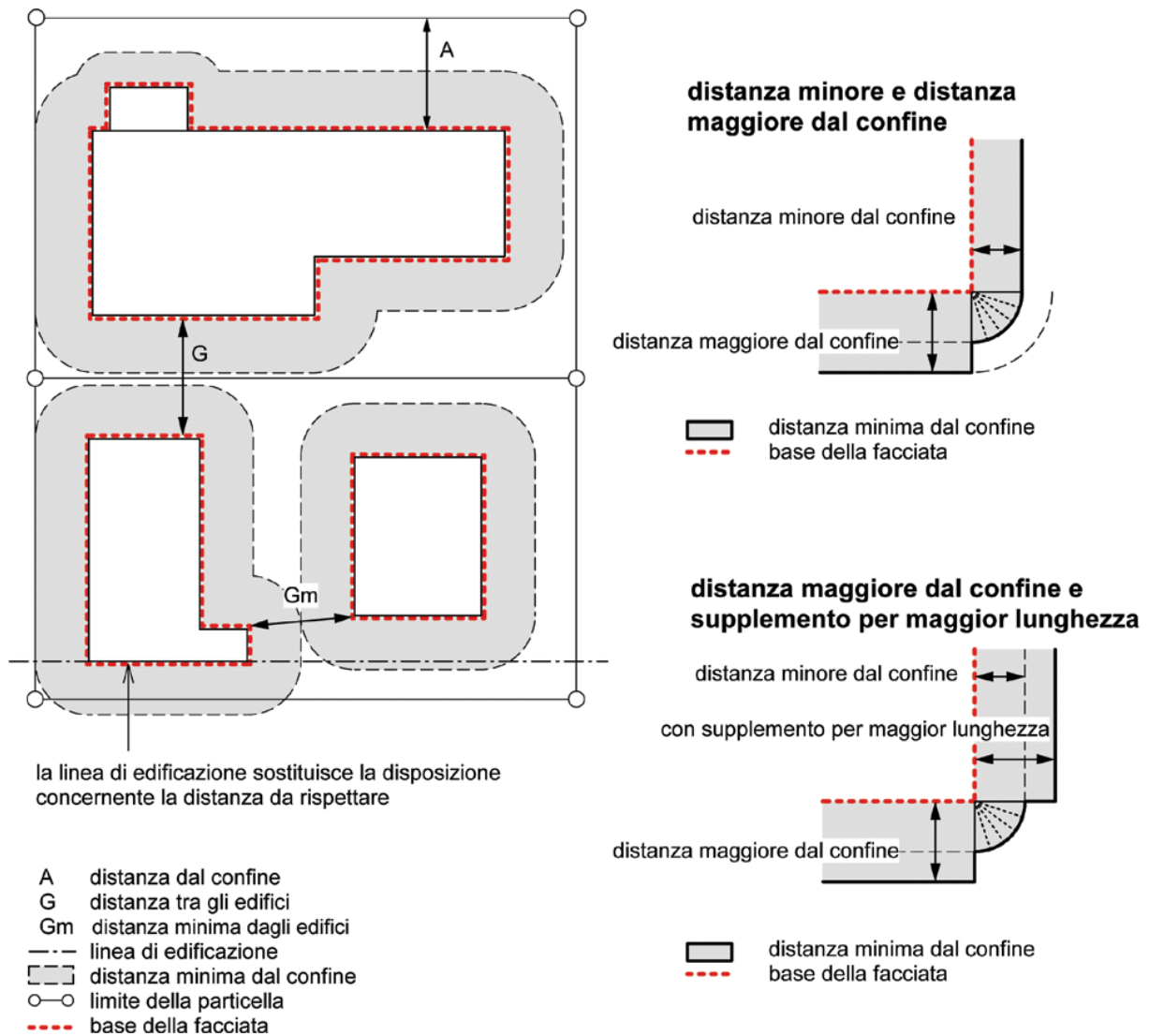


Fig. 7.1 – 7.3 Distanze

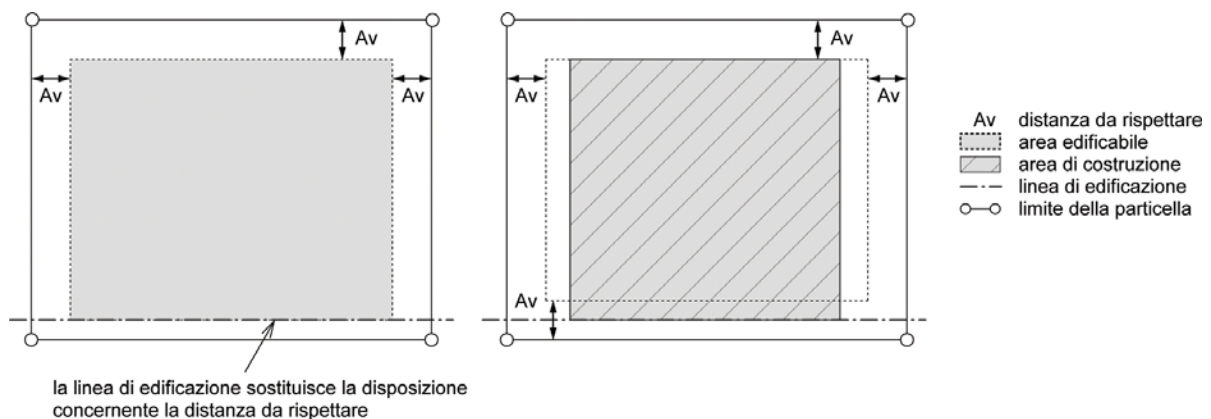
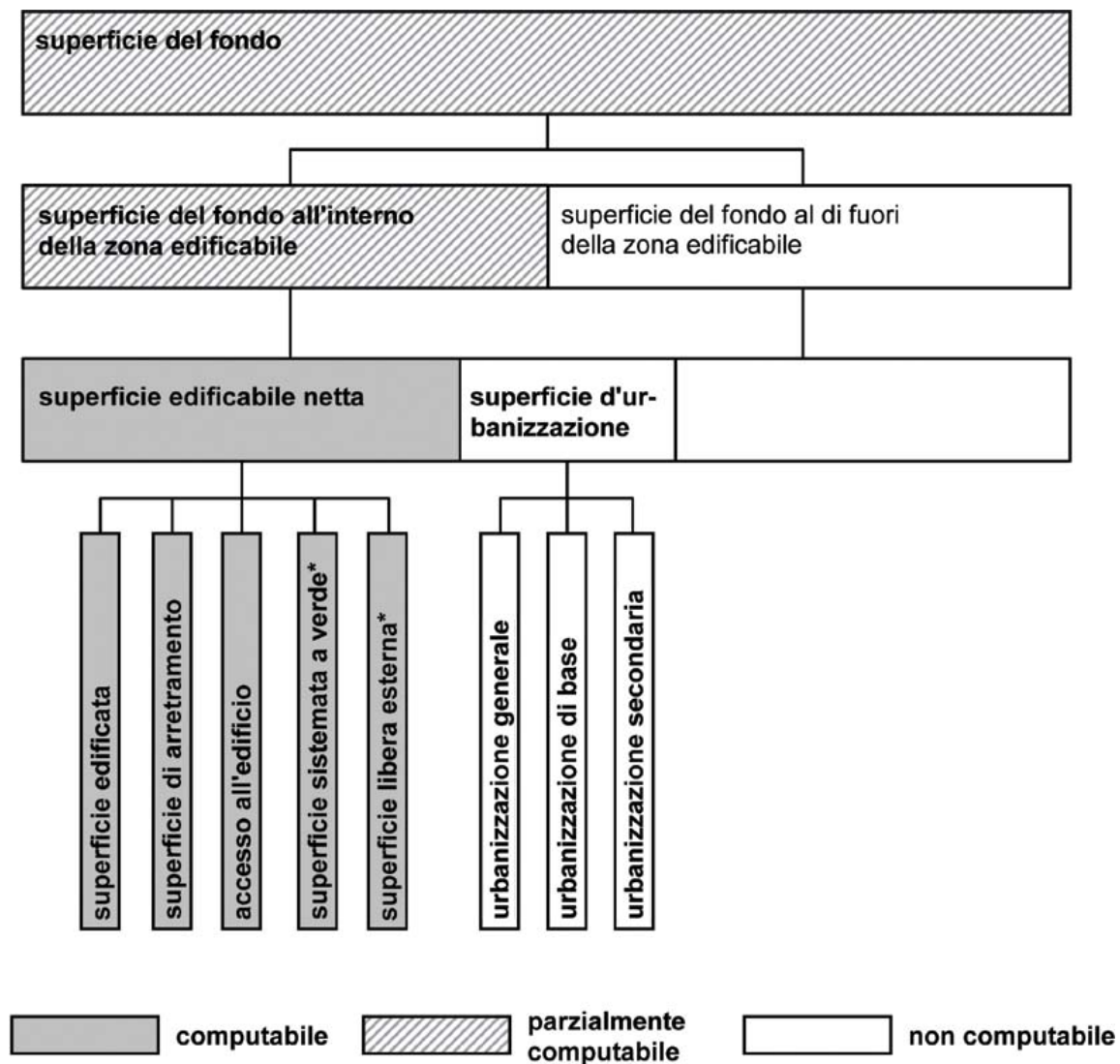


Fig. 7.4 Area edificabile e area di costruzione

Ad punto 8: INDICI DI UTILIZZAZIONE



* superfici libere esterne e superfici sistemate a verde, a condizione che siano parte integrante della zona edificabile e che siano dotate di un relativo indice di utilizzazione.

Fig. 8.1 Superficie edificabile netta (del fondo)

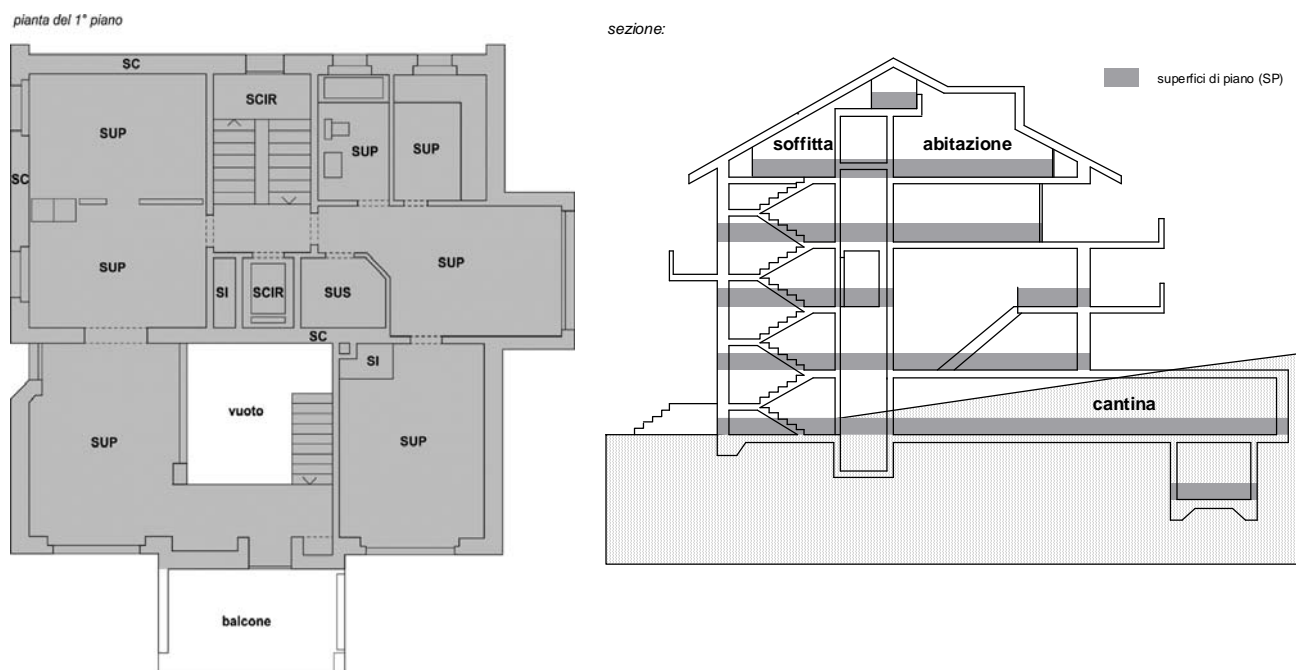


Fig. 8.2 Indice delle superfici di piano

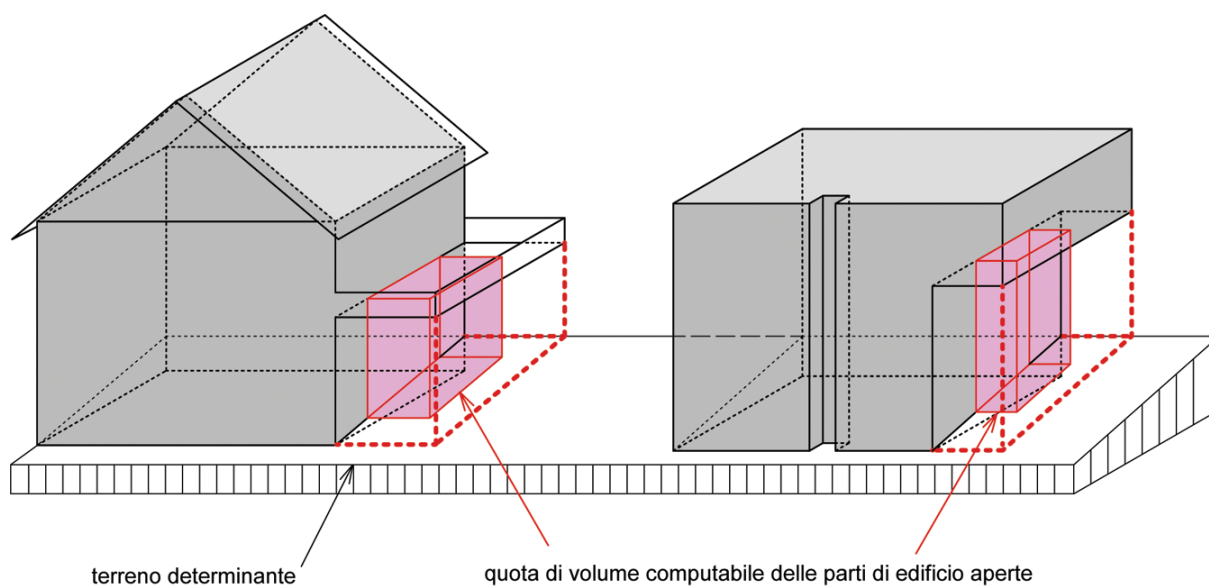


Figura 8.3 Indice di edificabilità

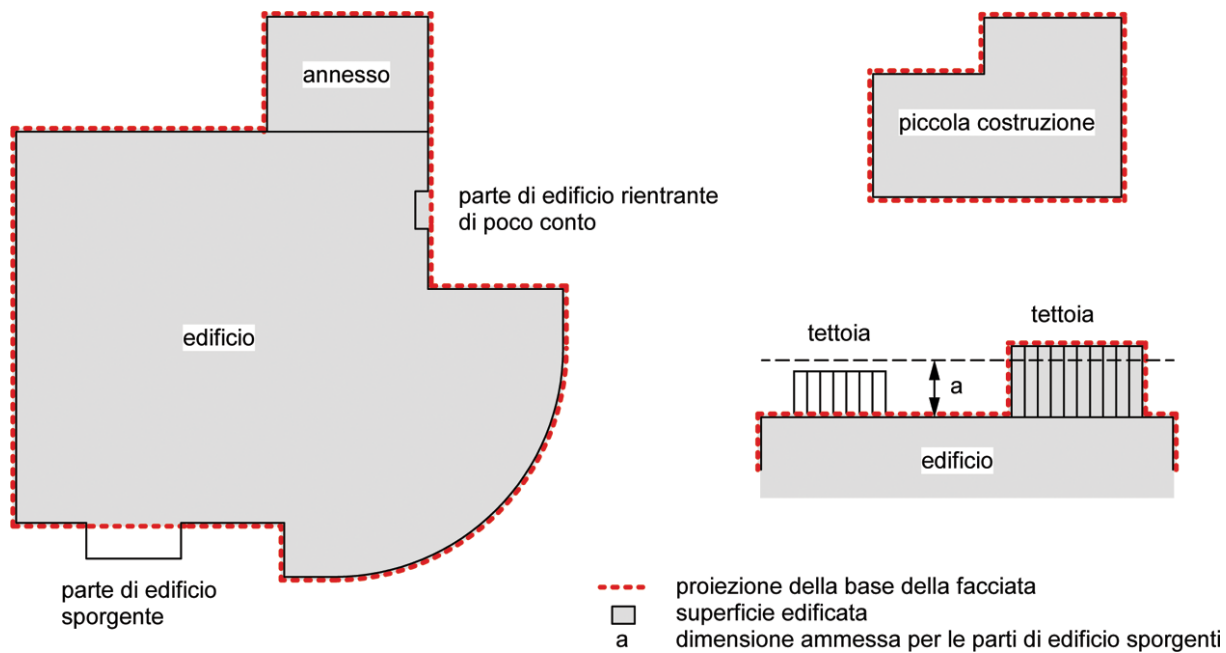


Fig. 8.4 Superficie edificata